

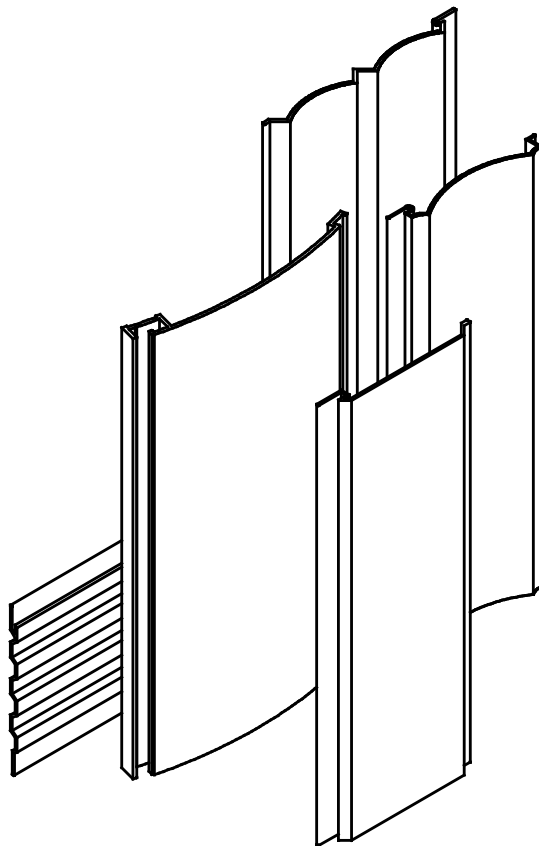

РУСАЛ

Система архитектурных строительных профилей

ВИДНАЛ
П Р О Г Р Е С С



Серия СПА-XXX

Профили облицовочные

Технический каталог

Выпуск 1.0

Москва 2002

ОГЛАВЛЕНИЕ

1. ОБЩАЯ ХАРАКТЕРИСТИКА ПРОФИЛЕЙ ОБЛИЦОВОЧНЫХ.....	3
2. ТАБЛИЦА ХАРАКТЕРИСТИК ПРОФИЛЕЙ ОБЛИЦОВОЧНЫХ.....	5
3. ПРОФИЛИ ОБЛИЦОВОЧНЫЕ.....	9
4. ПРИМЕРЫ МОНТАЖА ПРОФИЛЕЙ.....	17

1. Общая характеристика профилей облицовочных

Изделия декоративно-облицовочные из алюминиевых сплавов (далее-изделия) применяются для наружной и внутренней защитно-декоративной отделки стеновых конструкций зданий, колонн, потолков и т.д.

Современный дизайн и различная окраска изделий позволяет качественно улучшить интерьер помещений и фасады зданий.

Конфигурация и основные размеры облицовок приведены в данном каталоге.

Облицовки имеют сертификат соответствия № РОСС RU.СБ24.Н00650 выданный Федеральным органом сертификации в строительстве (ФЦС) 26.11.2000г.

Облицовки изготавливаются по техническим условиям ТУ 5275-026-04001597-00. Код ОКП 52 7520.

В качестве защитно-декоративного покрытия облицовок может применяться анодно-окисное покрытие с толщиной не менее 20мкм. Или лакокрасочное покрытие с применением порошковых эмалей на основе полиэфирных смол. Цвет покрытия оговаривается при заказе.

Максимальная длина облицовок профильных может быть 6м.











По согласованию с заводом - изготовителем возможно изготовление облицовок по размерам заказчика.





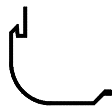





По согласованию с заводом – изготовителем возможна комплектация профилей облицовочных крепежными и монтажными элементами.



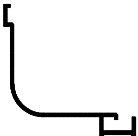

ОАО “Завод Мосметаллоконструкция” может изготовить облицовки профильные по вариантам заказчика.



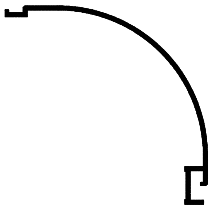

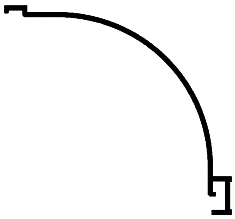
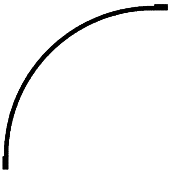
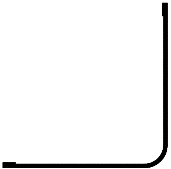
Поставщик оставляет за собой право вносить в каталог изменения, не ухудшающие характеристик системы профилей, без предварительного уведомления покупателя о вносимых изменениях либо согласования с покупателем вносимых изменений.

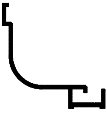
2. Таблица характеристик профилей облицовочных

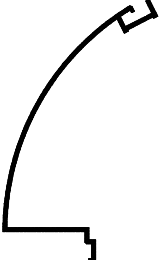
Шифр профиля	Сечение	Масса 1 п/м., кг	Периметр, мм
СПА-2029		0,359	164
СПА-2047-3		0,65	285
СПА-2166		0,508	237,7
СПА-2167-1		0,62	298
СПА-2229-1		0,364	159
СПА-2373-1		1,09	365
СПА-2496		0,265	144
СПА-2509-1		0,667	285
СПА-2611		0,583	273
СПА-2615		0,28	123
СПА-2728		0,896	322

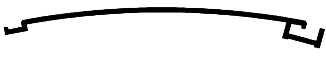
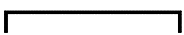
Шифр профиля	Сечение	Масса 1 п/м., кг	Периметр, мм
СПА-2856		2,06	605
СПА-В-2927		1,35	506
СПА-В-2928		0,942	354
СПА-3111		1,21	411
СПА-3147-3		1,17	395
СПА-3272		0,832	299
СПА-3273		1,06	381
СПА-3274		2,07	618
СПА-3369		2,00	803
СПА-3372		1,438	432
СПА-3407		1,769	530

Шифр профиля	Сечение	Масса 1 п/м., кг	Периметр, мм
СПА-3408		1,796	538
СПА-3566		0,984	355
СПА-3567		1,192	432
СПА-3582		0,491	242
СПА-3583		0,203	132
СПА-3598		0,854	305
СПА-3599		1,469	439
СПА-3600		2,073	646

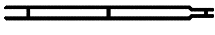
Шифр профиля	Сечение	Масса 1 п/м., кг	Периметр, мм
СПА-3601		1,721	513
СПА-3602		0,621	289
СПА-3603		0,553	208
СПА-3604		0,547	206
СПЛ-02-011		0,986	286
СПЛ-02-012		1,191	336

3. Профили облицовочные

СПА-2029

0,359 кг/п.м.

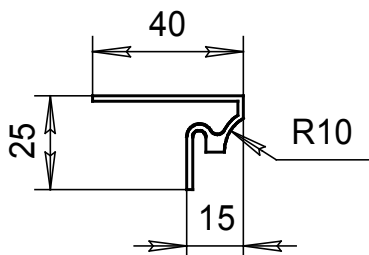

СПА-2047-3

0,65 кг/п.м.

Ширина видимой поверхности профиля
100 мм

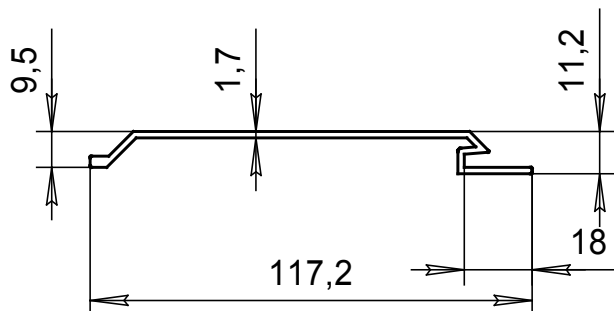

СПА-2166

0,508 кг/п.м.

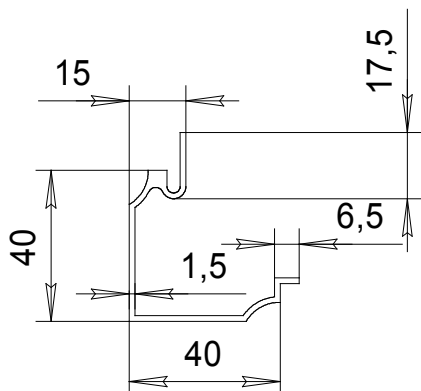

СПА-2167-1

0,62 кг/п.м.

Ширина видимой поверхности профиля
100 мм

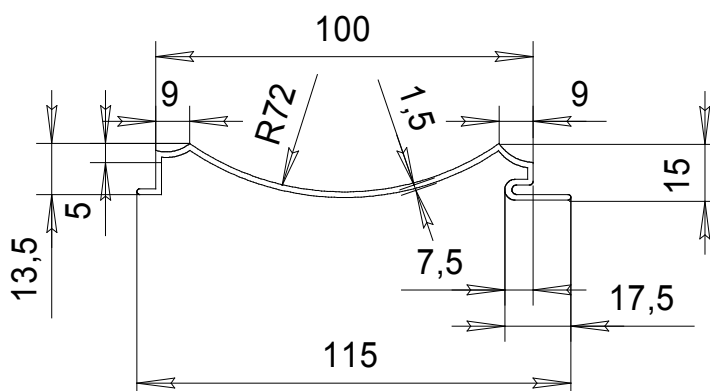

СПА-2229-1

0,364 кг/п.м.

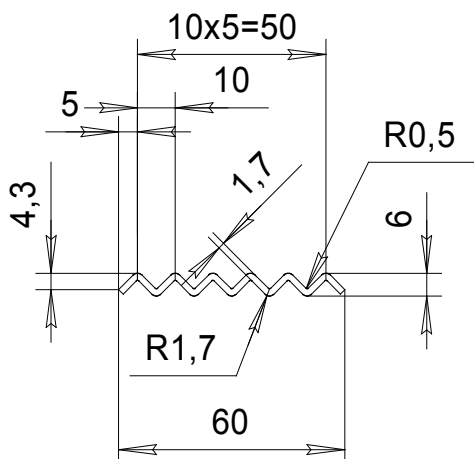

СПА-2373-1

1,09 кг/п.м.

Ширина видимой поверхности профиля
138 мм

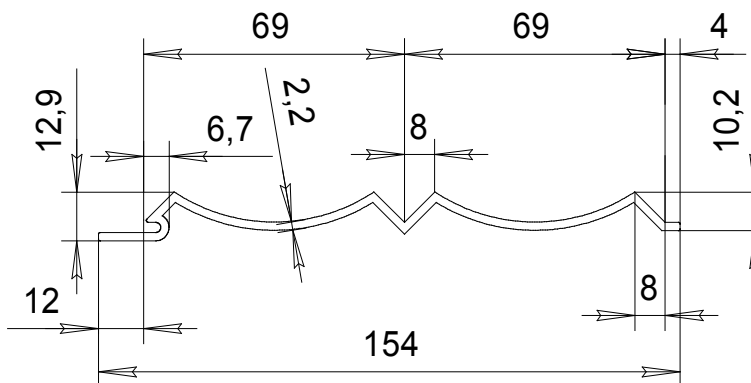

СПА-2496

0,265 кг/п.м

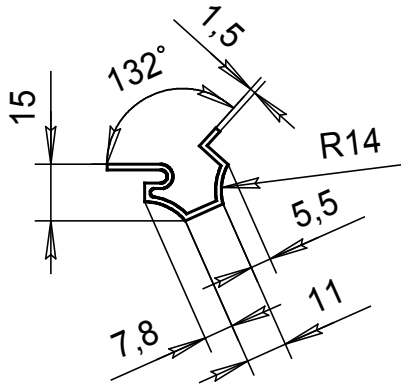

СПА-2509-1

0,667 кг/п.м

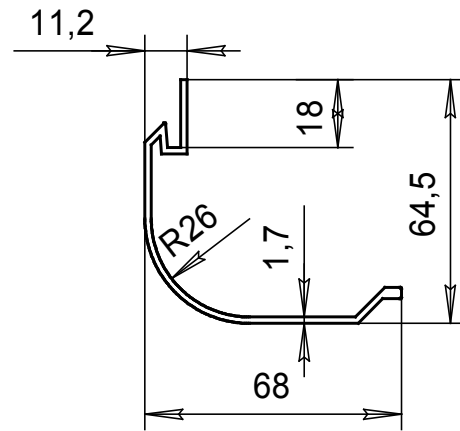

СПА-2611

0,583 кг/п.м

Ширина видимой поверхности профиля
98 мм

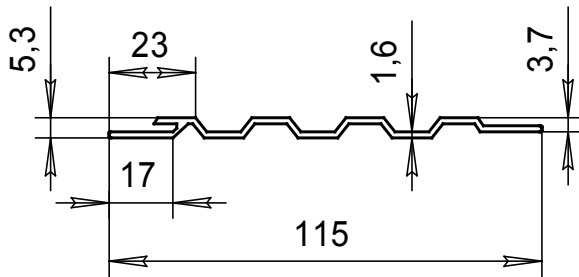

СПА-2615

0,28 кг/п.м

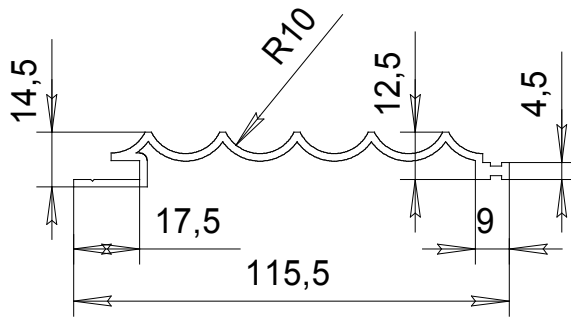
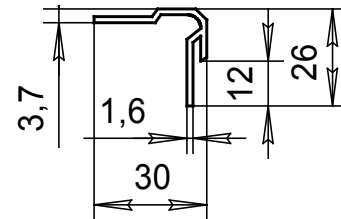

СПА-2728

0,896 кг/п.м

Ширина видимой по-
верхности профиля
98 мм

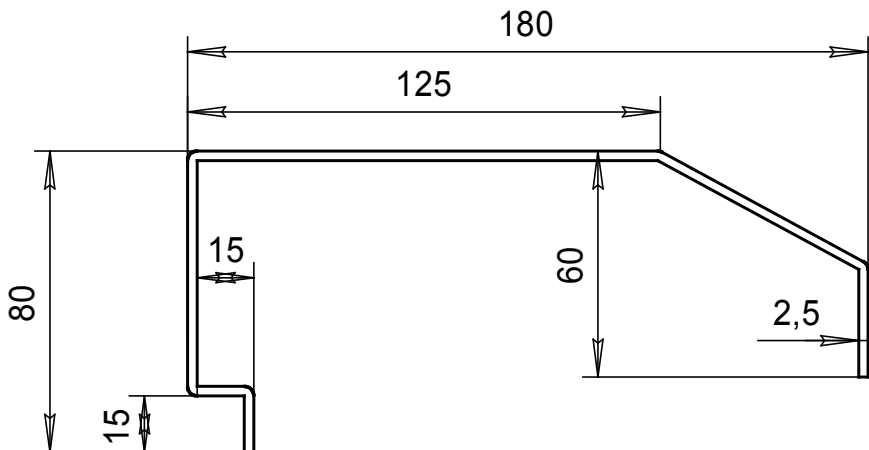

СПА-2856

2,06 кг/п.м

СПА-В-2927

1,35 кг/п.м

Ширина видимой поверхности профиля
120 мм

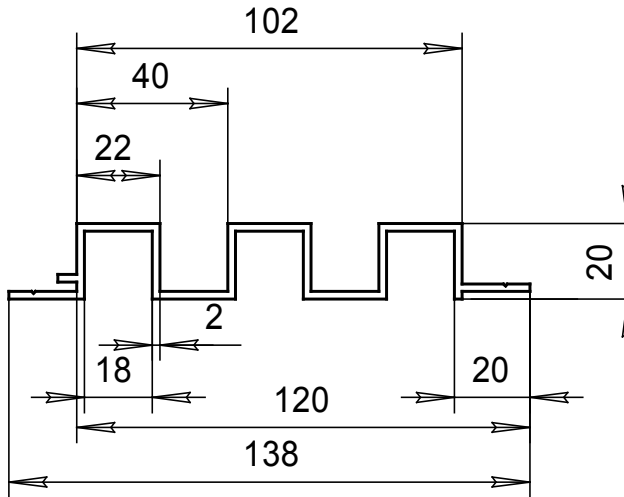

СПА-В-2928

0,942 кг/п.м

Ширина видимой поверхности
профиля 80 мм

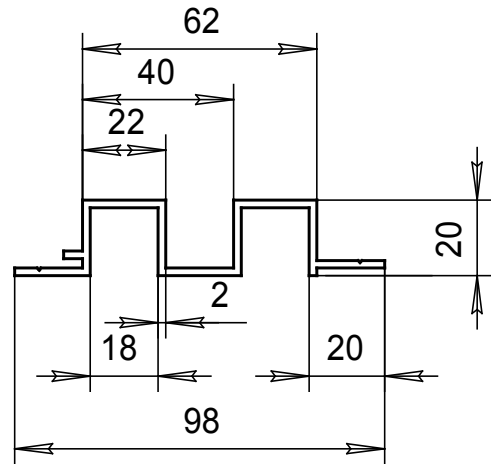

СПА-3111

1,21 кг/п.м

Ширина видимой поверхности профиля
148 мм

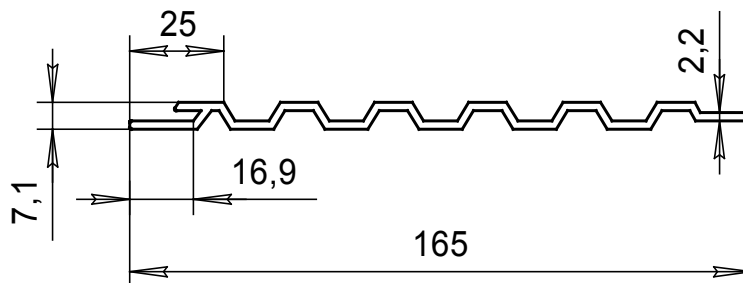

СПА-3147-3

1,17 кг/п.м

Ширина видимой поверхности профиля
150 мм

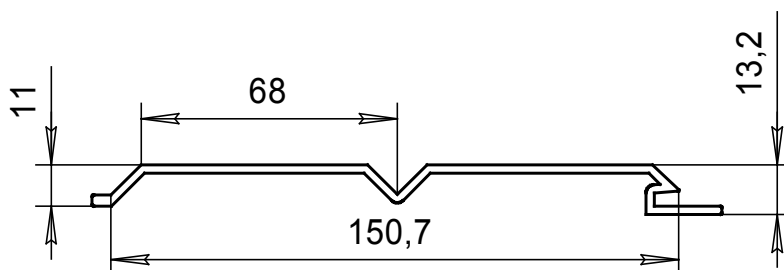

СПА-3272

0,832 кг/п.м.

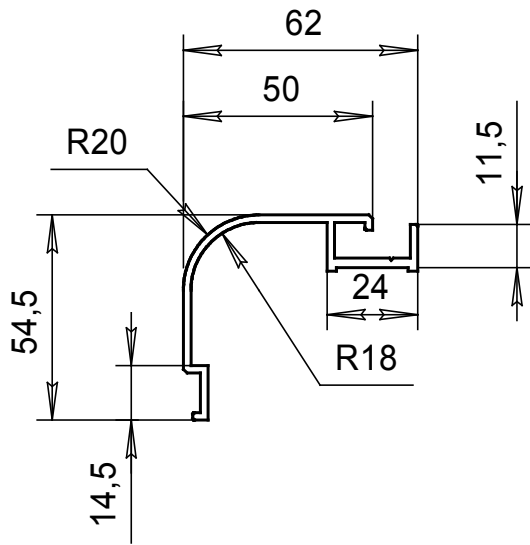

СПА-3273

1,06 кг/п.м.

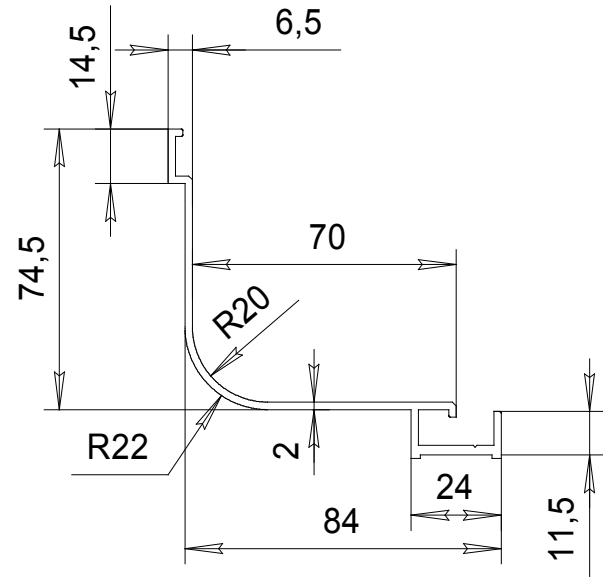

СПА-3274

2,07 кг/п.м.

Ширина видимой поверхности профиля
246 мм

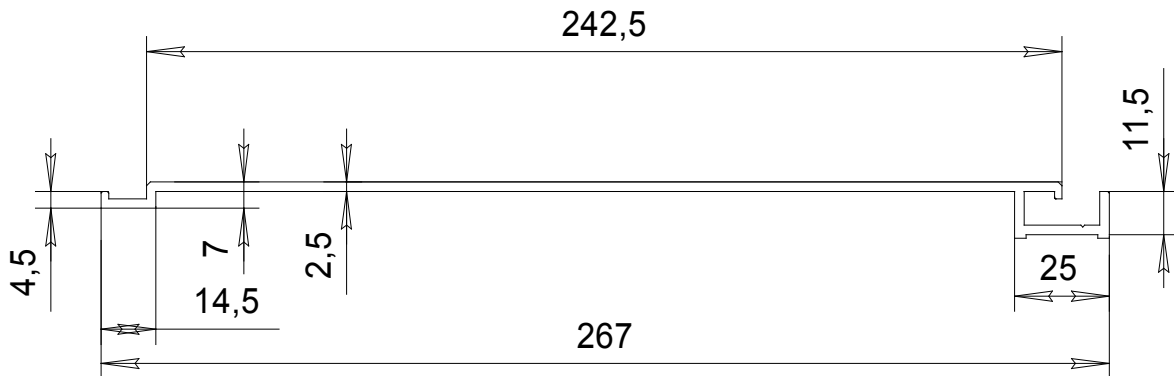

СПА-3369

2,00кг/п.м.

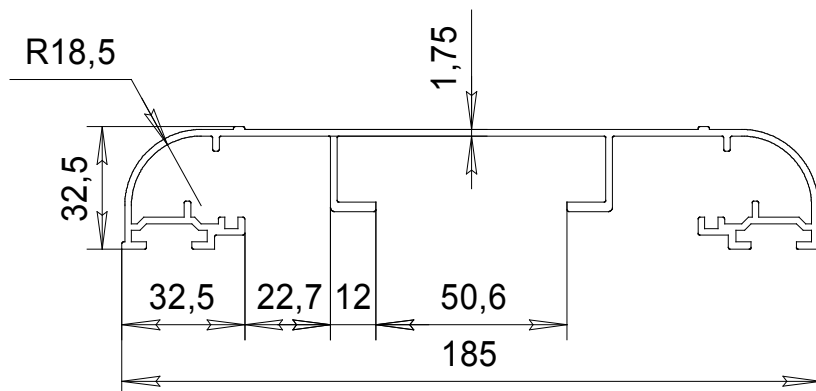

СПА-3372

1,438 кг/п.м.
Длина дуги 152 мм

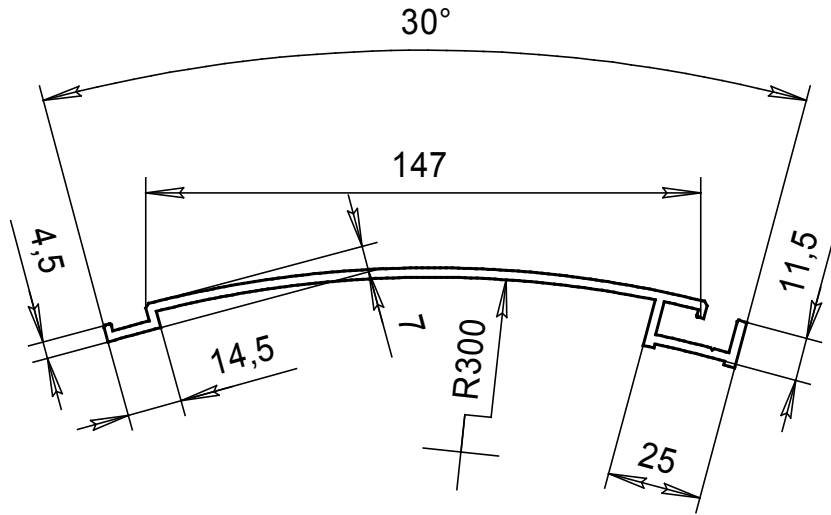

СПА-3407

1,769 кг/п.м.
Ширина видимой поверхности про-
филя 203 мм

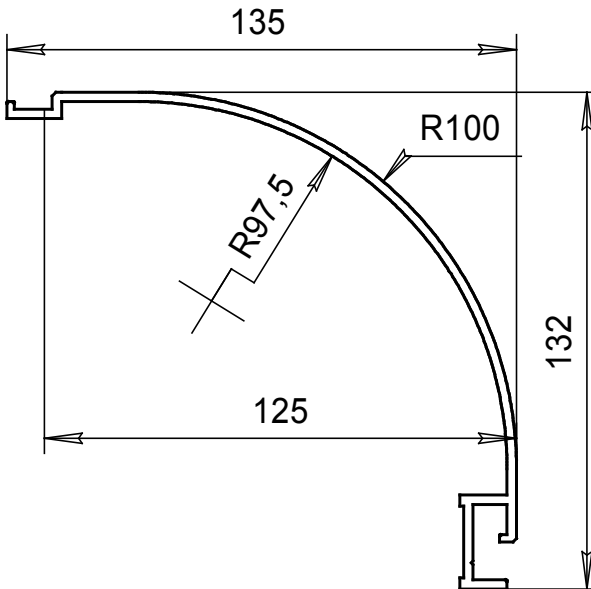

СПА-3408

1,796 кг/п.м.
Ширина видимой поверхности профиля
203 мм

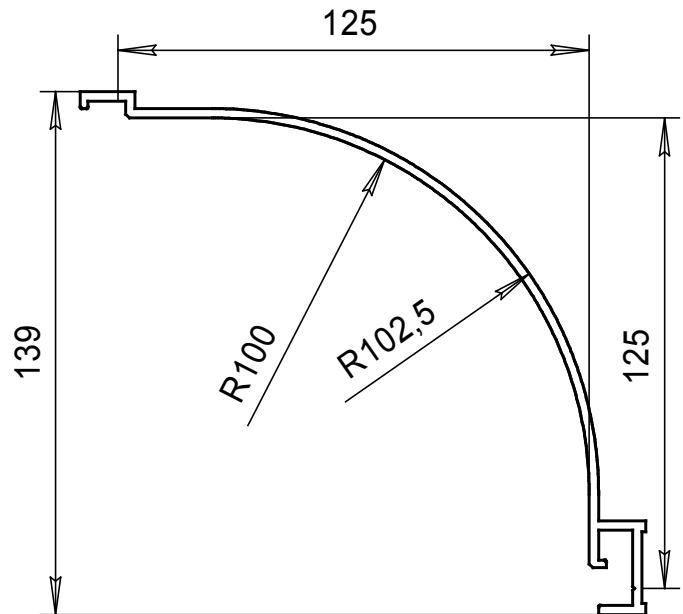

СПА-3566
0,984 кг/п.м.

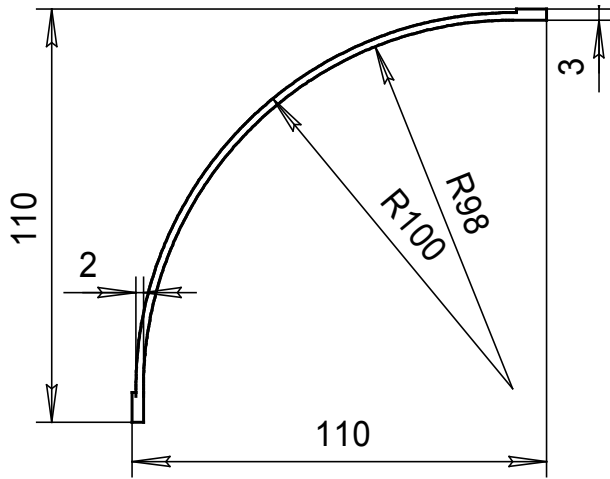

СПА-3567
1,192кг/п.м.

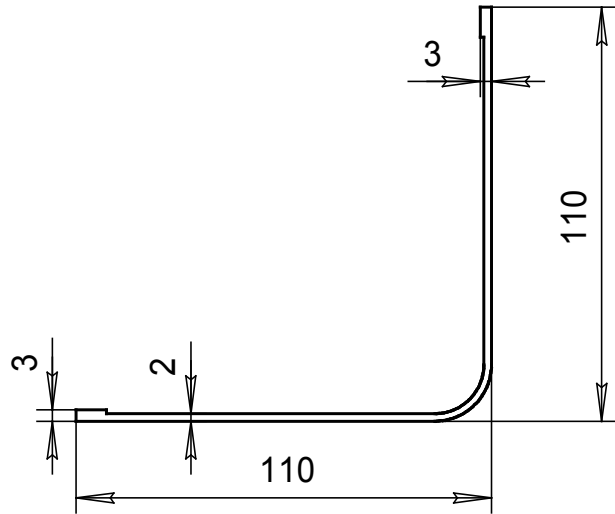

СПА-3582
0,491 кг/п.м.

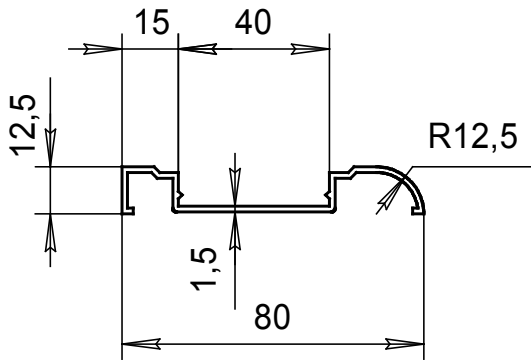

СПА-3583
0,203 кг/п.м.

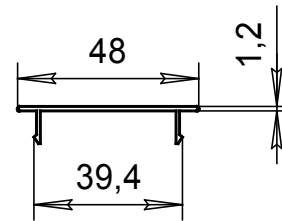

СПА-3598
0,854 кг/п.м.

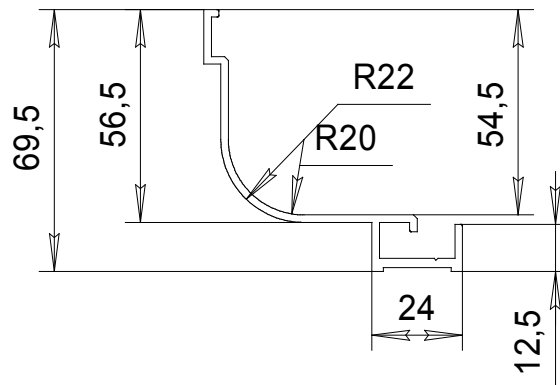

СПА-3599

1,469 кг/п.м.

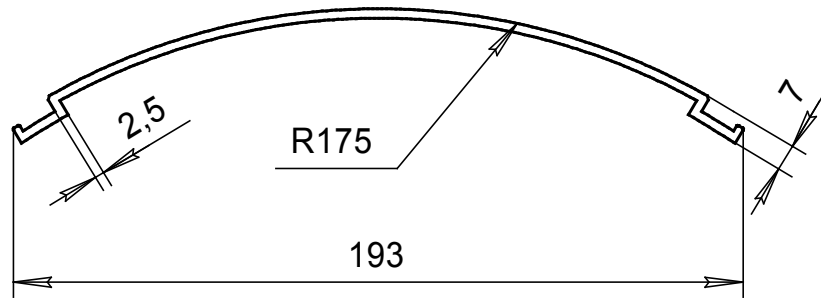

СПА-3600

2,073 кг/п.м.

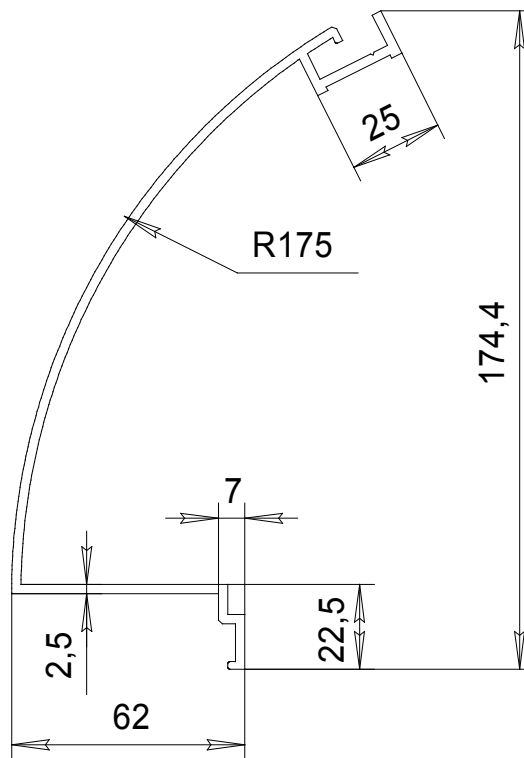

СПА-3601

1,721 кг/п.м.

Ширина видимой поверхности профиля
195 мм

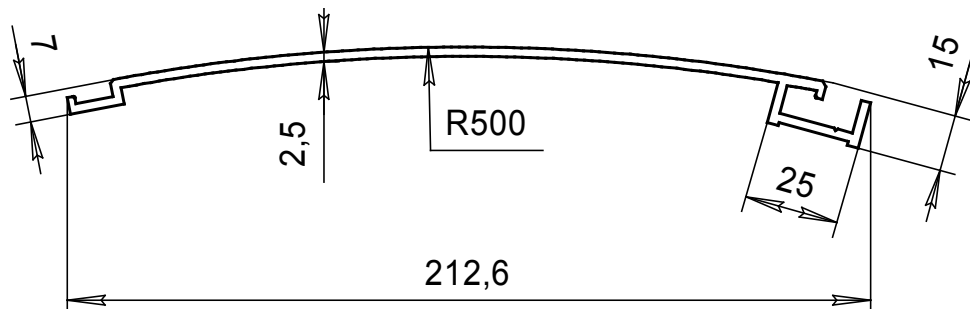

СПА-3602

0,621 кг/п.м.

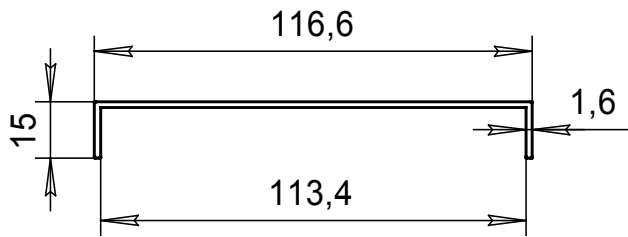

СПА-3603

0,553 кг/п.м.

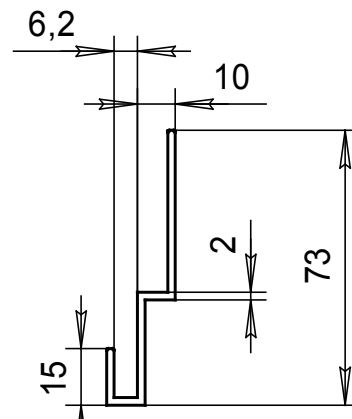

СПА-3604

0,547 кг/п.м.

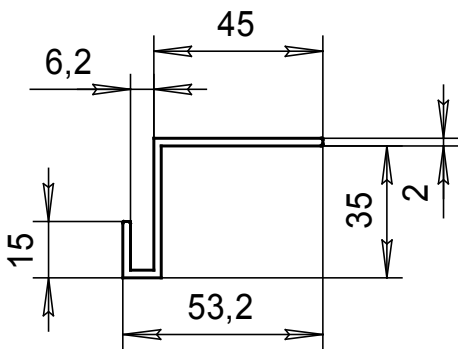

СПЛ-02-011

0,986 кг/п.м

Ширина видимой поверхности профиля
100 мм

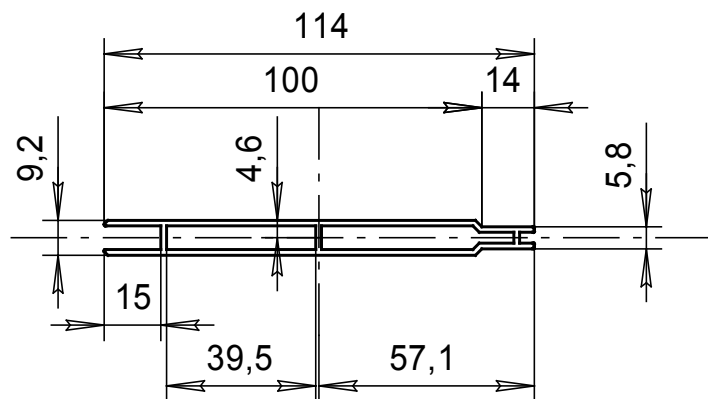

СПЛ-02-012

1,191 кг/п.м

Ширина видимой поверхности профиля
125 мм

139

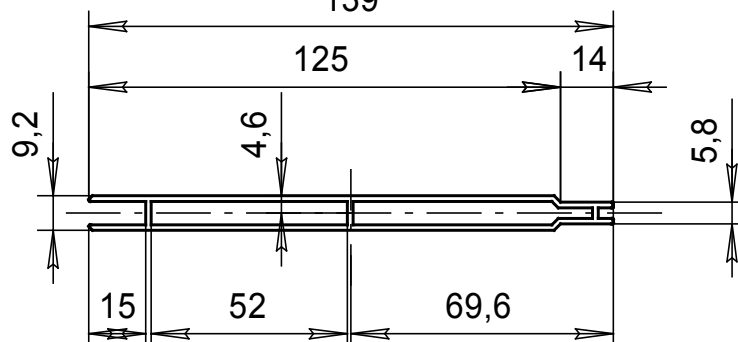

4. Примеры монтажа профилей

